

Zigmund & Shtain

Руководство по эксплуатации

Встраиваемая микроволновая печь

ВМО 24 В

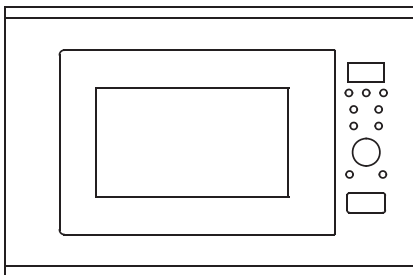

EAC

ИНСТРУКЦИЯ ПО ЭКСПЛУАТАЦИИ

Уважаемый покупатель! Благодарим Вас за выбор бытовой техники Zigmund&Shtain и приобретение встраиваемой микроволновой печи ВМО 24 В. Надеемся, что наша продукция будет радовать Вас и в будущем Вы также отдадите предпочтение изделиям нашей компании. Приятного пользования!

ОБЩАЯ ИНФОРМАЦИЯ

Внимательно изучите инструкцию. В ней содержится важная информация по безопасной установке, использованию и обслуживанию устройства, а также полезные советы, позволяющие использовать максимум возможностей Вашей микроволновой печи. Сохраните эту инструкцию на случай возникновения вопросов.

Оглавление

1. Меры предосторожности	3
2. Утилизация	5
3. Установка устройства	5
4. Заземление устройства	7
5. Радиопомехи	7
6. Перед обращением в сервисный центр	7
7. Рекомендации по приготовлению пищи	8
8. Рекомендации по использованию посуды	8
9. Вид устройства	9
10. Панель управления	10
11. Эксплуатация	11
12. Уход и очистка	14
13. Технические характеристики	15
14. Гарантийные обязательства	15

После удаления упаковки проверьте, не повреждена ли микроволновая печь. Не оставляйте упаковочные материалы (пластик, полистирол и т.п.) в доступном для детей месте, так как это может быть опасно.

- Во время первого включения микроволновой печи могут появиться резкий запах и дым. Это вызвано нагревом клея, находящегося на изоляционных панелях внутри прибора. Это типичное явление. Если такое случилось, подождите, пока дым исчезнет, прежде чем ставить пищу в микроволновую печь.
 - Во избежание перегрева не устанавливайте декоративную панель на устройство
 - Устройство не предназначено для использования недееспособными лицами, детьми, лицами с ограниченными возможностями, не обладающими достаточными знаниями и опытом.
 - **Это устройство предназначено только для приготовления пищи.** Не помещайте внутрь устройства коррозионно-активные химикаты. Не используйте устройство на промышленных и коммерческих предприятиях или в лабораториях.
 - Только корректное подключение микроволновой печи к электричеству и правильное заземление обеспечат безопасную и эффективную работу данного устройства. Производитель не несет ответственности за любые повреждения, вызванные неправильным и неразумным использованием прибора.
 - Во время работы некоторые части устройства нагреваются, особенно стеклянная дверь. В связи с этим не позволяйте детям приближаться к устройству во время работы.
 - Позволяйте детям использовать устройство без контроля взрослых только в случае, если они были подробно проинструктированы как безопасно использовать микроволновую печь. Сначала убедитесь, что ребенок осознает все опасности, которыми чревато неправильное использование прибора.
 - **ВНИМАНИЕ!** При работе устройства в комбинированном режиме оно разогревается до очень высокой температуры, в связи с чем дети не должны допускаться к использованию микроволновой без контроля со стороны взрослых.
 - При первом использовании разогрейте пустую микроволновую печь на максимальной температуре в течение часа. Это позволит избавиться от неприятных запахов и дыма, которые могут образовываться в связи с присутствием смазочных и теплоизоляционных материалов.
 - Ни в коем случае не пытайтесь приготовить пищу на дне устройства.
 - Устройство пригодно только для домашнего использования и не предназначено для коммерческого использования.
 - При использовании убедитесь, что дети, недееспособные лица и лица с ограниченными возможностями не будут дотрагиваться до нее.
- ВНИМАНИЕ!** Во время работы устройства некоторые его части нагреваются. Не позволяйте детям приближаться к работающей микроволновой печи!
- Если дверь или уплотнители повреждены, обратитесь к специалисту и не используйте устройство.
 - Не разогревайте в устройстве продукты в плотно закрытых или запечатанных контейнерах, поскольку это может привести к взрыву.
 - Используйте микроволновую печь только по назначению, для приготовления еды. Сушка одежды, нагрев грелок и другие подобные действия могут привести к ситуациям, вызывающим риск повреждений, а также воспламенения и пожаров.
 - Используйте посуду, пригодную для микроволновой печи.
 - Разогревая еду в пластиковой посуде, во избежание пожароопасных ситуаций не оставляйте устройство без присмотра.
 - Чтобы избежать повреждений, пожароопасных ситуаций и продлить работу устройства, следите за его чистотой.

▲ ВНИМАНИЕ

Во избежание риска ожогов, ударов током, пожара, нанесения вреда здоровью

человека или воздействия микроволнового излучения:

- убедитесь, что все упаковочные материалы сняты с внутренней поверхности устройства;
 - перед использованием проверьте прибор на наличие дефектов, например, смещения или наклона дверцы, сломанных или отсутствующих дверных шарниров и задвижек. В случае наличия дефектов не используйте устройство и обратитесь в сервисный центр;
 - устройство должно быть установлено на ровную поверхность, способную выдержать его вес и вес помещаемых внутрь продуктов;
 - не размещайте устройство рядом с источником тепла или влаги, а также вблизи легковоспламеняющихся материалов;
 - не используйте устройство, если внутри нет еды;
 - не используйте устройство, если у него поврежден провод питания или вилка, если оно работает некорректно, было повреждено или падало. В подобных случаях следует обратиться за помощью специалиста;
 - с особой осторожностью разогревайте жидкости в контейнерах;
 - не жарьте продукты в микроволновой печи. Горячее масло может повредить части устройства или аксессуары и даже привести к ожогам;
 - не разогревайте неочищенные и целые, сваренные вкрутую яйца, поскольку они могут взорваться, в том числе после завершения разогрева;
 - проткните продукты с плотной кожурой (картофель, целые кабачки, яблоки, каштаны) перед приготовлением в устройстве;
 - во избежание ожога после разогрева взболтайте содержимое бутылочек детского питания и проверьте их температуру;
 - проверяйте посуду на возможность использования в устройстве;
 - работы по техническому обслуживанию, которые требуют снятия защитного покрытия от воздействия микроволнового излучения, должны проводиться квалифицированным специалистом;
 - данное устройство не предназначено для использования лицами (в том числе детьми) с ограниченными физическими, сенсорными и умственными возможностями, а также с отсутствием необходимого опыта и знаний, если только они не были должным образом проинструктированы человеком, ответственным за их безопасность;
 - не разрешайте детям пользоваться устройством без присмотра и играть с ним, поскольку существует риск получения ожогов, удара током и др. последствия. Для уменьшения риска воспламенения внутри устройства:
 - при разогреве еды в пластиковых или бумажных контейнерах следите за устройством;
 - снимите проволочные зажимы с пластиковых и бумажных пакетов перед помещением их в устройство;
 - при появлении дыма отключите устройство от электропитания и оставьте дверцу закрытой, чтобы загасить возможное пламя;
 - не используйте устройство в целях хранения. Не оставляйте в неработающем устройстве изделия из бумаги, кухонные принадлежности или еду.
- Устройство должно быть заземлено. Не используйте сетевую розетку с неисправным или поврежденным контактом, в противном случае высок риск получения удара током, короткого замыкания или пожара. Если сетевая розетка используется совместно с другими устройствами, то возможен перегрев, приводящий к пожару.

▲ ВНИМАНИЕ

Дети младше 8 лет не должны находиться вблизи оборудования. В противном случае необходим бдительный контроль взрослого ответственного лица. Данное оборудование может обслуживаться детьми в возрасте от 8 лет и старше, лицами с физическими или умственными ограничениями, либо лицами с недостаточным опытом и знаниями по эксплуатации оборудования, при условии, что происходит это под надзором ответственного лица.

▲ ВНИМАНИЕ

Не используйте абразивные моющие и чистящие средства для ухода за микроволновой печью, а также металлические щетки, поскольку данные средства способны поцарапать поверхность устройства. Для чистки устройства нельзя применять оборудование для чистки паром.

▲ ВНИМАНИЕ

Прежде чем начинать замену лампочки, убедитесь, что прибор отключен от электричества во избежание поражения электрическим током.

2. УТИЛИЗАЦИЯ

Утилизируйте упаковочные материалы микроволновой печи должным образом. Все материалы, из которых изготовлена упаковка, пригодны для повторной переработки.

Пластиковые части промаркированы стандартными международными сокращениями:

- PE – полиэтилен, например, тонкий обёрточный материал
- PS – полистирол, например, материал набивки
- POM – полиоксиметилен, например, пластиковые зажимы
- PP – полипропилен, например, солевой наполнитель
- ABS – акрилонитрил-бутадиент-стирол, например панель управления



▲ ВНИМАНИЕ

- упаковочные материалы могут представлять опасность для детей!
- для утилизации упаковки и самого изделия, пожалуйста, обращайтесь в специализированные центры по переработке отходов. Для этого отключите провод питания и заблокируйте дверцу устройства.
- упаковочная коробка изготовлена из вторичной бумаги и её следует утилизировать с остальной бумагой
- вы можете предотвратить негативное влияние на окружающую среду и здоровье людей, убедившись, что данный продукт утилизируется согласно нормам и правилам
- для получения более подробной информации об утилизации данного устройства, пожалуйста, свяжитесь с местным офисом или центром по утилизации подобного рода отходов.

- ▲ Не выбрасывайте данное устройство как несортированные бытовые отходы. Отходы такого типа необходимо утилизировать специальным образом.

3. УСТАНОВКА УСТРОЙСТВА

- ▲ **Внимание:** Перед установкой и техническим обслуживанием отключите Ваше устройство от электропитания. Установка должна осуществляться в соответствии с инструкцией только квалифицированным специалистом.

- Перед установкой убедитесь, что все упаковочные материалы извлечены из устройства.
- Обязательно проверьте устройство на наличие повреждений, таких как плохо отрегулированная или согнутая дверца, или вмятины на ней или корпусе устройства. В случае обнаружений дефектов или повреждений свяжитесь с авторизованным сервисным центром.

- Устанавливайте устройство только на ровной устойчивой поверхности, способной выдержать вес микроволновой печи и размещенной внутри еды.
- Не размещайте устройство в помещении с высокой температурой, влажностью или в непосредственной близости от легко воспламеняющихся материалов.
- Не используйте микроволновую печь без стеклянного поворотного стола, направляющих или приводного вала.
- Убедитесь, что сетевой шнур не поврежден и не прижат и не прикасается к горячим или острым поверхностям.
- Розетка должна находиться в пределах свободного доступа после установки устройства. Это необходимо, чтобы в случае чрезвычайной ситуации беспрепятственно отключить устройство от сети.
- Микроволновую печь запрещено использовать на открытом воздухе.

Производитель не несет ответственность за любой ущерб, причиненный людям, животным или вещам, в случае если установка производилась неквалифицированным специалистом и является некорректной.

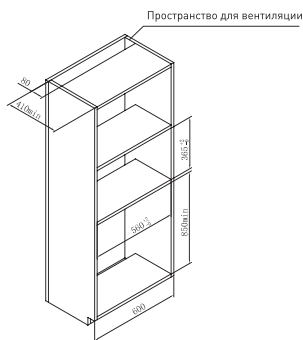
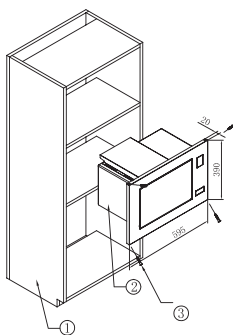

Размеры кухонного гарнитура

Номер	Наименование	Количество
1	Кухонный гарнитур	1
2	Микроволновая печь	1
3	Шурупы 3x20	4

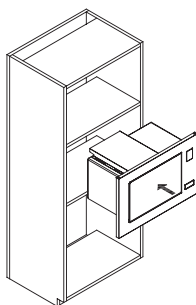

Поместите микроволновую печь
внутри кухонного гарнитура

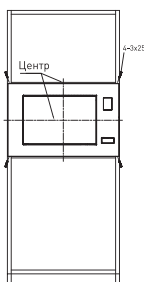

Разместите устройство по центру
и закрепите с помощью 4 шурупов

4. ЗАЗЕМЛЕНИЕ УСТРОЙСТВА

Устройство должно быть заземлено. Микроволновая печь снабжена проводом заземления со штекером. Устройство должно быть подключено к настенной розетке и заземлено. В случае короткого замыкания заземление снижает риск поражения током. Рекомендуется выделить самостоятельную отдельную электрическую цепь для данного прибора. Использование цепи с высоким напряжением может быть опасно.

Внимание! Неправильное использование провода заземления может стать причиной поражения электрическим током.

Внимание! 1. Если у вас возникли вопросы о заземлении или о подключении устройства к электрическому питанию, обратитесь к квалифицированному специалисту. 2. Производитель не несет ответственность за повреждение устройства или причинение вреда человеку в случае, если устройство было подключено неправильно или были нарушены какие-либо условия подключения.

Провода устройства окрашены следующим образом:

Желто-зелёный – ЗАЗЕМЛЕНИЕ

Синий – НЕЙТРАЛЬНЫЙ

Коричневый - ФАЗА

5. РАДИОПОМЕХИ

Работа микроволновой печи может создавать помехи для радио, ТВ или похожих устройств. В случае если такие помехи возникают, выполните следующие действия:

1. Вымойте дверцу или поверхность уплотнителя микроволновой печи.
2. Измените положение антенны радиоприемника или телевизора.
3. Переместите микроволновую печь подальше от радиоприемника или телевизора.
4. Подключите микроволновую печь к другой розетке так, чтобы она и другое устройство, работе которого создаются помехи, были подключены к разным ответвлениям электрической цепи.

6. ПЕРЕД ОБРАЩЕНИЕМ В СЕРВИСНЫЙ ЦЕНТР

Прежде чем обращаться в сервисный центр выполните следующие действия:

- Убедитесь, что устройство надежно подключено к сети. В противном случае выньте вилку из розетки, подождите 10 секунд и присоедините повторно.
- Удостоверьтесь, в порядке ли предохранитель и не сработал ли выключатель. Если все работает должным образом, попробуйте подключить к розетке другое устройство.
- Убедитесь, что дверца устройства надежно закрыта. В противном случае устройство не будет работать должным образом.

Если описанные выше меры не помогли, свяжитесь с представителями авторизованного сервисного центра или с иным квалифицированным лицом. Не пытайтесь наладить работу устройства самостоятельно.

7. СОВЕТЫ ПО ПРИГОТОВЛЕНИЮ ПИЩИ

1. Старайтесь равномерно распределить продукты.
2. Следите за временем приготовления. Готовьте в течение минимального времени. Если блюдо не готово, постепенно добавляйте время. В случае слишком долгого приготовления продукты могут начать дымиться или воспламениться.
3. Накрывайте продукты во время приготовления. Использование крышки позволяет избежать брызг внутри устройства, помогает приготовить продукты более равномерно и предотвращает их высыхание.
4. Рекомендуем переворачивать продукты в процессе приготовления. Курицу или бургер достаточно перевернуть один раз, а более крупные куски мяса переворачивать можно чаще.

8. РЕКОМЕНДАЦИИ ПО ИСПОЛЬЗОВАНИЮ ПОСУДЫ

1. Используйте специально предназначенную для микроволновой печи посуду. Так, например, металлические контейнеры, как правило, непригодны для использования в микроволновой печи.
2. Не используйте контейнеры из переработанной бумаги, т.к. они могут содержать фрагменты металла, что может привести к воспламенению.
3. Рекомендуется использовать посуду круглой или овальной формы, т.к. в уголках квадратной посуды пища может сгорать.
4. Чтобы предотвратить высушивание и сгорание пищи, можно использовать тонкие полоски фольги. Будьте аккуратны, фольги не должно быть много. Следите за тем, чтобы расстояние между фольгой и стенками устройства составляло не менее 2,5 см.

Материал	Микроволны	Гриль	Комби
Жаропрочное стекло	Да	Да	Да
Обычное стекло (без жаропрочных свойств)	Нет	Нет	Нет
Жаропрочная керамика	Да	Да	Да
Пластик, пригодный для разогрева в микроволновой печи	Да	Нет	Нет
Бумажные полотенца	Да	Нет	Нет
Металлический противень	Нет	Да	Нет
Металлическая решетка	Нет	Да	Нет
Фольга или контейнер из фольги	Нет	Да	Нет

9. ВИД УСТРОЙСТВА

1. Система блокировки дверцы
2. Смотровое окно
3. Роликовое кольцо
4. Поворотный вал
5. Кнопка открытия дверцы
6. Панель управления
7. Волновод
8. Стекланный поворотный стол
(пожалуйста, не удаляйте пластину,
закрывающую волновод)
9. Нагревательный элемент гриля
10. Металлическая решетка

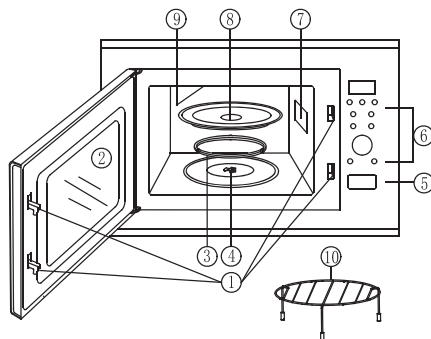

10. ПАНЕЛЬ УПРАВЛЕНИЯ



Дисплей

Показывает время приготовления, мощность и текущее время

- **Мощность**

Нажмите, чтобы выбрать подходящий уровень мощности

- **Гриль**

Нажмите, чтобы установить программу приготовления на гриле

- **Комби.**

Нажмите, чтобы выбрать комбинированный режим: гриль + микроволны

- **Разморозка**

Нажмите, чтобы выбрать режим размораживания

- **Вес**

Выберите вес продукта или порции

- **Часы/Таймер**

Выбор текущего времени и времени приготовления

- **Эко/Без звука**

Активация энергосберегающей функции или функции без звука

- **Время/Меню**

Вращайте регулятор, чтобы изменить настройки времени или выбрать вес продукта.

Вращайте регулятор, чтобы выбрать автоматическую программу приготовления.

- **Старт/+30 сек.**

Нажмите, чтобы запустить программу приготовления.

Нажимайте, пока не установится необходимое время приготовления. Приготовление начнется немедленно на полной мощности.

11. ЭКСПЛУАТАЦИЯ

- При включении устройства на дисплее загорится «12.00». При этом «12» будет мигать. Установите текущее время с помощью регулятора «Время/Меню». Если Вы не установите время в течение 1 минуты после включения или нажмете кнопку «Стоп/Сброс», устройство вернется в режим ожидания. Будет мигать «:».
- В процессе выбора настроек устройство вернется в режим ожидания, если Вы не будете выполнять какие-либо действия в течение 1 минуты.
- Если в процессе приготовления открыть дверцу устройства или нажать кнопку «Стоп/Сброс», работа программы приостановится. Чтобы возобновить работу, нажмите кнопку «Старт/+30 сек». Если нажать кнопку «Стоп/Сброс», когда программа находится в режиме паузы, программа отменится.
- По завершении приготовления на дисплее загорится «End». Каждые две минуты будет раздаваться звуковой сигнал, пока Вы не нажмете любую кнопку или не откроете дверцу устройства.
- Если в процессе работы устройства нажать кнопку, действие которой возможно в данном режиме, сигнал прозвучит один раз. Если нажать кнопку, которая не может быть применена в данный момент, сигнал прозвучит дважды.

Установка времени

В часах устройства 24-часовой формат времени

1. В режиме ожидания нажмите и удерживайте 2 секунды кнопку «Часы/Таймер».
2. С помощью регулятора «Время/Меню» выберите необходимое значение часа.
3. Нажмите «Время/Таймер» или «Старт/+30 сек».
4. С помощью регулятора «Время/Меню» выберите необходимое значение минут.
5. Подтвердите выбор нажатием «Время/Таймер» или «Старт/+30 сек».

Таймер

1. В режиме ожидания нажмите «Часы/Таймер». Один раз.
2. С помощью регулятора «Время/Меню» выберите желаемое время.
3. Подтвердите выбор нажатием «Время/Таймер» или «Старт/+30 сек».

Примечание: Когда закончится обратный отсчет, раздастся сигнал. В режиме ожидания нажмите «Часы/Таймер», чтобы узнать, сколько осталось времени.

Экспресс приготовление

Эта программа позволит максимально эффективно разогреть еду.

Способ 1

В режиме ожидания нажимайте «Старт/+30 сек.», пока не установите желаемое время (каждое нажатие увеличивает время разогрева на 30 секунд, максимальное время – 10 минут). Устройство автоматически начнет работу на полной мощности. В процессе работы устройства можно добавить время нажатием кнопки «Старт/+30 сек.».

Способ 2

1. В режиме ожидания поверните против часовой стрелки регулятор «Время/Меню». Продолжайте вращать, пока не установите нужное время. Диапазон времени – от 10 секунд до 95 минут.
2. Нажмите «Старт/+30 сек.», чтобы запустить устройство.

Приготовление в микроволновой печи

1. Нажмите кнопку «Мощность».
2. С помощью регулятора «Время/Меню» выберите уровень мощности.
3. Нажмите «Старт/+30 сек.».
4. Поверните регулятор «Время/Меню», чтобы выбрать время. Диапазон выбора времени составляет 10 сек.-95 мин.
5. Нажмите «Старт/+30 сек.» Устройство начнет работу.

При выборе мощности учитывайте следующее:

Уровень мощности (Дисплей)	Уровень мощности (Дисплей)
100% (P-100)	40% (P-40)
90% (P-90)	30% (P-30)
80% (P-80)	20% (P-20)
70% (P-70)	10% (P-10)
60% (P-60)	0% (P-00)
50% (P-50)	

Примечание: Чтобы узнать уровень мощности, при котором работает устройство, нажмите кнопку «Мощность».

Гриль

Режим «Гриль» прекрасно подходит для приготовления тонких кусков мяса, стейков, кебаба, сосисок или блюд из птицы, также в этом режиме получаются отличные сэндвичи и блюда в панировке.

1. Нажмите кнопку «Гриль» один раз.
2. Поверните регулятор «Время/Меню», чтобы выбрать время приготовления. Диапазон выбора времени – от 10 секунд до 95 минут.
3. Запустите программу нажатием кнопки «Старт/+30 сек.».

Комбинированный режим

Комбинированный режим 1: 30% времени устройство работает в режиме СВЧ, 55% времени - в режиме «Гриль», 15% времени – в режиме завершения приготовления. Этот режим идеально подходит для приготовления рыбы, картофеля или блюд в панировке.

Комбинированный режим 2: 40% времени устройство работает в режиме СВЧ, 15% времени – в режиме завершения приготовления, 45% - в режиме «Гриль». В этом режиме рекомендуем готовить запеканки, омлет, запеченный картофель и птицу.

Для выбора одного из комбинированных режимов выполните следующие действия:

1. В режиме ожидания нажмите кнопку «Комби» один раз, чтобы выбрать комбинированный режим 1 (CO-1) или комбинированный режим 2 (CO-2).
2. Поверните регулятор «Время/Меню» против часовой стрелки и выберите необходимое время приготовления. Диапазон времени от 10 секунд до 95 минут.
3. Подтвердите выбор настроек нажатием «Старт/+30 сек.».

Примечание: Во время приготовления Вы можете проверить параметры нажатием кнопки «Комби».

Разморозка

Время и мощность при размораживании будут отрегулированы автоматически при выборе веса продукта или порции. Диапазон выбора веса от 100 г до 1800 г.

Чтобы активировать режим разморозки, выполните следующие действия:

1. В режиме ожидания нажмите кнопку «Разморозка».
2. Нажмите «Вес» и с помощью регулятора «Время/Меню» выберите подходящие параметры.
3. Нажмите «Старт/+30 сек.».

Примечание: В процессе размораживания устройство приостановит работу и прозвучит звуковой сигнал. Это означает, что пришло время перевернуть продукты. После того как перевернете пищу, нажмите «Старт/+30 сек.». Устройство возобновит работу.

Функция «Без звука»

В режиме ожидания нажмите и удерживайте кнопку «ЭКО/Без звука» 3 секунды. Устройство войдет в режим без звука.

Чтобы отключить беззвучный режим, нажмите «ЭКО/Без звука» и удерживайте 3 секунды. Режим без звука отключится, все функции оповещений возобновят работу.

Энергосберегающий режим

Чтобы активировать энергосберегающий режим, нажмите «ЭКО/Без звука». Устройство войдет в энергосберегающий режим и дисплей погаснет. Затем устройство вернется в режим ожидания. Чтобы на дисплее отобразилось текущее время, нажмите любую кнопку. Дисплей снова погаснет, если не выполнять никаких действий в течение 30 секунд.

Чтобы отменить беззвучный режим нажмите «ЭКО/Без звука». Беззвучный режим будет отключен. Раздастся сигнал.

Блокировка от детей

Используется, чтобы дети не могли самостоятельно без присмотра взрослых производить какие-либо действия с духовкой.

Блокировка активируется автоматически, если прибор находится в режиме ожидания, его дверца закрыта и в течение минуты с ним не производятся никакие действия. При этом на дисплее в течение 5 секунд будет гореть надпись “Door”. Затем устройство вернется в режим ожидания. В режиме блокировки устройство не реагирует на нажатие кнопок. При нажатии любой кнопки на дисплее на 5 секунд будет загораться надпись “Door”.

Чтобы отменить режим блокировки, откройте дверцу микроволновой печи.

Автоматическое приготовление

Для этого режима не нужно выбирать время и мощность приготовления. Достаточно указать тип продукта, который Вы планируете приготовить, а также вес порции.

Программы A1-A7

1. В режиме ожидания поверните регулятор «Время/Меню» по часовой стрелке. На дисплее отобразится «A1». Продолжайте вращать регулятор, чтобы выбрать соответствующий код продукта.
2. Нажмите «Вес» несколько раз, чтобы выбрать подходящий вес порции.
3. Нажмите «Старт/+30 сек.».

Программа А8

1. В режиме ожидания поверните регулятор «Время/Меню» по часовой стрелке. На дисплее отобразится «А1». Вращайте регулятор, пока не появится код «А8».
2. Нажмите «Вес» один раз.
3. Вращайте регулятор «Время/Меню», чтобы выбрать время разморозки. Диапазон выбора времени равен 10 сек.-95 мин.
4. Нажмите «Старт/+30 сек.».

Примечание: В процессе размораживания устройство приостановит работу. Это значит, что необходимо перевернуть продукты. Для возобновления работы устройства нажмите «Старт/+30сек.»

Автоматические программы

Код	Продукты	Примечания
A1	Молоко/Кофе (200 мл/чашка, 1-3 чашки)	1. Для программ А5-А7: В процессе приготовления устройство приостановит работу и раздастся сигнал. Это значит, что блюдо необходимо перевернуть. После этого нажмите «Старт/+30 сек.». Устройство возобновит работу. 2. Качество приготовления еды в автоматическом режиме зависит от многих факторов, начиная от скачков напряжения и заканчивая формой и размерами порции. Значение имеет даже то насколько удачно Вы разместили продукты. Если Вас не устраивает качество приготовления, в следующий раз попробуйте изменить время приготовления.
A2	Картофель (230±10 г/порция, 1-2 порции)	
A3	Авторазогрев (200-800 г)	
A4	Рыба (200-600 г)	
A5	Курица (800-1400 г)	
A6	Говядина (200-600 г)	
A7	Шашлык (100-500 г)	
A8	Авторазморозка	

ПЛУАТАЦИЯ

12. УХОД И ОЧИСТКА

Внимание! Перед очисткой устройства убедитесь, что оно отключено от сети питания.

1. Следите за тем, чтобы микроволновая печь всегда оставалась чистой. Чтобы очистить внутреннюю часть устройства от брызг, используйте влажную ткань. В случае более значительного загрязнения используйте мягкое моющее средство. Не используйте агрессивные моющие средства или спреи. Они могут оставлять пятна, потеки или разводы на дверце устройства.
2. Внешнюю часть устройства также рекомендуем очищать с помощью влажной ткани. Следите за тем, чтобы вода не попала в вентиляционные отверстия, иначе это может привести к повреждению устройства.
3. Вытирайте дверцу и смотровое окно с двух сторон. Также не забывайте следить за чистотой уплотнителя и остальных элементов дверцы. Не используйте агрессивные моющие средства.

4. Ни в коем случае не используйте парочиститель.
5. Следите за тем, чтобы панель управления всегда оставалась сухой. Вытирайте мягкой сухой тканью. Протирая панель управления, открывайте дверцу микроволновой печи, чтобы случайно не включить устройство.
6. Если внутри и рядом с устройством образуется пар, вытрите капли воды мягкой тканью. Такое случается, если микроволновая печь работает в условиях высокой влажности.
7. Регулярно извлекайте из устройства стеклянный поворотный стол и очищайте его. Вымойте поворотный стол в теплой мыльной воде или в посудомоечной машине.
8. Роликовое кольцо и дно устройства также необходимо регулярно очищать. В противном случае микроволновая печь может шумно работать. Вытрите дно мягким моющим средством. Роликовое кольцо можно вымыть в теплой мыльной воде. После этого убедитесь, что кольцо правильно установлено.
9. Если внутри устройства ощущается неприятный запах, используйте раствор лимонного сока. Поместите раствор лимонного сока (можно добавить также кожицу лимона) в емкость, пригодную для использования в микроволновой печи, и разогревайте в течение 5 минут в режиме СВЧ. Аккуратно протрите внутреннюю часть микроволновой печи мягкой тканью.
10. Если лампа освещения перегорела, свяжитесь с авторизованным сервисным центром.
11. Необходимо регулярно очищать микроволновую печь от остатков еды. Если этого не делать, поверхность устройства может прийти в негодность, что может негативно повлиять на срок службы и привести к возникновению опасных ситуаций.
12. Пожалуйста, не избавляйтесь от вышедшего из эксплуатации устройства вместе с бытовым мусором. Оно должно быть утилизировано способом, согласованным с местными властями.
13. При первом использовании устройства в режиме «Гриль» может образовываться дым и возникать неприятный запах. Это нормальное явление и связано с горением смазочных материалов. Запах и дым перестанут появляться спустя некоторое время использования.

13. ТЕХНИЧЕСКИЕ ХАРАКТЕРИСТИКИ

Название	Встраиваемая микроволновая печь
Мощность (СВЧ)	1400 Вт
Мощность (Гриль)	1000 Вт
Номинальная мощность	900 Вт
Частота СВЧ	2450 МГц
Объём	25 л
Цвет	Черный
Электропитание	230-240 В, ~50 Гц
Габариты (высота x ширина x глубина), мм	390x595x395
Размеры камеры (высота x ширина x глубина), мм	220x340x344
Вес нетто	14,5 кг

14. ГАРАНТИЙНЫЕ ОБЯЗАТЕЛЬСТВА

Срок гарантии на данное изделие составляет 3 года с момента продажи. Срок службы прибора 10 лет с даты приобретения, при условии, что изделие используется в строгом соответствии с настоящей инструкцией по эксплуатации. В течение этого срока эксплуатации устройства не представляется опасности для жизни, здоровья и имущества владельца, а также окружающей среды.

Если произошла поломка, обратитесь в один из сервисных центров, указанных на официальном сайте <http://www.zigmundshtain.ru/>

Для осуществления гарантийного обслуживания Вам необходимо предъявить чек на покупку. Внимательно соблюдайте указания по использованию прибора. Данная гарантия не распространяется на сбои, возникающие в результате ненадлежащего или коммерческого использования продукта.

Изготовитель: «ZIGMUND & SHTAIN GMBH»: Германия,
Zobeltitzstr.94, 13403 Berlin
Импортер — ООО "ЗИГМУНД И ШТАЙН"
119530, Россия, г. Москва, вн.тер.г. муниципальный округ
Очаково — Матвеевское, ш. Очаковское, д. 36, стр. 2, помещ. 14

Сервис: тел. 8 (800) 555-66-93,
service@zigmundshtain.ru